

Montage- och skötselanvisning

Sefokåpa typ A, B och C

är volymkåpor avsedda för uppfångning av ånga och matos från i första hand storköksutrustning och diskmaskiner. Kåporna specialtillverkas efter angivna mått.

A-kåpor, har sidor av trådråglas



B-kåpor, har sidor av rostfri plåt



C-kåpor, har lutande långsidor.



Samtliga kåpor kan förses med mantel, undertak och/eller övertak. Utmärkande för våra kåpor är att de levereras i stora sektioner för enkelt montage. I regel är kåporna även kompletterade med filterhus för fett- och kondensavskiljning och belysning. (Se separata anvisningar)

Montage

1. Kontrollera att alla detaljer enligt packsedeln finns med i leveransen och är oskadade. Varje kåpsektion är normalt märkt med positionsnummer och hur den passar ihop med nästa sektion.
2. Märk ut kåpans placering i taket. Hur kåpan skall placeras i höjddled varierar, men normalt skall underkant kåpa placeras ca 2 m över färdigt golv.
3. Beroende på kåpans storlek så kan den ev. sättas ihop före lyft. (Längre kåpsektioner än 3 meter levereras normalt inte) Mindre kåpor skruvas ihop helt i hörnen medan större hängs sektion för sektion och förbinds med varandra på plats.
4. Manteldel M (kåpans överdel) är sammansatt med H-delen (kåpans underdel = glasdel/plåtdel) i A och B-kåpor men medlevereras löst för C-kåpor.
5. Tak i kåpan kan bestå av ett undertak eller ett övertak eller när det skall fungera som sugkammare av bådadera.
6. Undertaket kan vara utfört som tätt tak eller som fördelningstak.

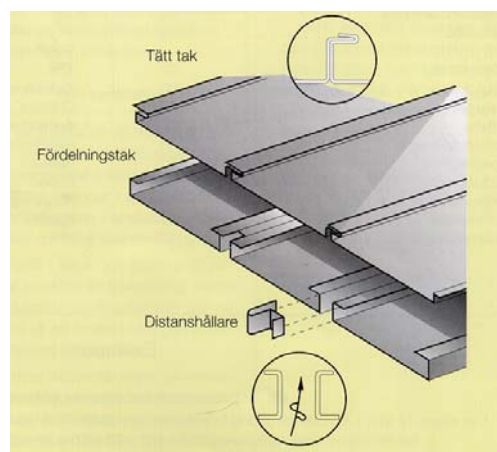

7. Övertak kan vara spontat eller levereras som slät plåt. Helt enligt beställt utförande.
8. För att öka stabiliteten medlevereras förstärkningsstag för varje tvärskarv, normalt ett var 3:e meter. Detta monteras när kåpsidorna hängts upp och skall skruvas mellan sektionernas invikta kanter på en frihängande kåpa och mot vägg på en väggkåpa.

Förstärknings-
stag

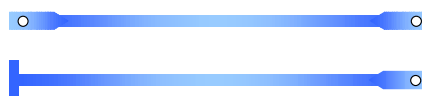

9. Anslut ev. filterhus till frånluftskanal med hjälp av den medföljande motflänsen. Tätningslist (ingår ej) skall läggas mellan fläns och filterhus för god tätning. Filterhusets överkant bör ligga i nivå med kåpans takuppläggningsprofil då denna utgör upplag för undertaket.

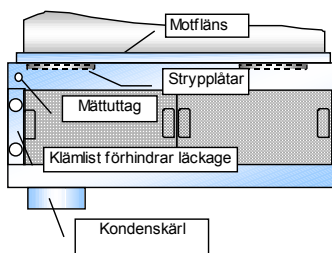

10. Montera ett ev. övertak. Utgör detta tillsammans med ett fördelningstak en sugkammare i kåpan kan det ibland vara nödvändigt att låsa det med popnit eller plåtskruv och tätas noga.
 11. Montera undertaket. Ev. håltagning och kapning av profiler mot filterhus måste göras först. Undertakskassetterna som oftast består av eloxerad aluminium är enkla att korta av. Såga först igenom de uppknäckta kanterna, ritsa rätt över och bryt.
 12. Montera armaturer.
 13. Montera filterceller i filterhuset. Notera att dessa har krokar som hänger i ett omslag i överkanten av filterhuset. Tillse att klämlisten vid filtren är åtdragen för att undvika läckage.
 14. Justera in flödet. Mätuttag finns. Montera vid behov medlevererad strypplåt.
 15. Ta bort ev. skyddsfolie över plåtytor när montage är klart.
- Rengör och putsa samtliga plåtytor.

Skötselanvisning

Rengöring

Kåpan rengöres in- och utvändigt med diskmedel eller mildt rengöringsmedel. Eftertorka. Putsa glaset och tillse att dropplisten nedtill är ren.

Byte av glas (A-kåpor)

Är ett glas skadat skall det bytas ut. Trådarmeringen i glaset förhindrar att stora bitar faller ner även om glaset utsätts för kraftig åverkan. Lossa skruvarna som håller glaslisten. Skjut upp glaset i överprofilen så att det frigörs i spåret nedtill.

Det nya glaset sätts i på samma sätt. Skjut upp det i spåret upptill och släpp ner det i spåret i dropplisten. Återmontera glaslisten.

Rengöring av tak

Det är viktigt att taket rengörs regelbundet eftersom kondensutfällning (som vanligtvis innehåller fettpartiklar, salt och kryddor) lätt förorsakar rostliknande beläggning även om plåten är av rostfritt eller aluminium. För långa intervaller gör att fettsyror etsar plåten eller att beläggningen torkar fast så att det med tiden blir svårt att få bort.

Tillse därför att taket rengörs regelbundet.

Fördelningstak

Ett fördelningstak är avsett att fördela luftflödet över hela kåpan, t.ex. över en diskmaskin. I änden av varje takkassett monteras en distanshållare som klämts på plåten för att förhindra att man inte skjuter ihop kassetterna (se bild sid 1). Om taket plockas ner för rengöring, tillse att distanshållarna återmonteras.

Täta tak

Det täta taket består av spontade kassetter, vilket framgår av bild ovan. Genom att lyfta i en skarv får man sponten att släppa och takkassetterna kan därmed lätt demonteras.

Armaturer

Armaturer rengöres utvändigt med hjälp av diskmedel och fuktad trasa. De är spol- och fuksäkra och kan rengöras med vatten utan risk.

Utbyte av lysrör

Lossa plastkupan genom att lossa de spännen som finns på sidorna. Byt lysrör och ev. glimtändare. Var försiktig vid återmontering av kupan så att inte kanten kläms sönder. Försäkra Er om att det är tätt.

Fettfilter

Se sep produktblad.